



Diseñadores y Manufacturadores de Equipos Hidráulicos y Neumáticos

SC HYDRAULIC ENGINEERING CORPORATION

1130 Columbia Street - Brea, California 92821 - USA • Phone (714) 257-4800 - Fax (714) 257-4810

SERIES D & 10 BOMBAS IMPULSADAS POR AIRE

B
O
M
B
A
S



Historia de SC Hydraulic Engineering Corporation

SC Hydraulic Engineering ha sido un innovador y pionero en la industria hidráulica, manufacturando bombas hidráulicas impulsadas por aire por más de medio siglo.

Fundada en 1953 por Bob Vedder, la compañía comenzó su desarrollo con una modesta diversidad de productos, básicamente bombas hidráulicas impulsadas por aire. Desde entonces, SC Hydraulic Engineering ha expandido ampliamente su línea de productos que incluye una extensa serie de reforzadores de aire y otros gases, unidades de potencia, sistemas, válvulas y componentes hidráulicos de alta presión.

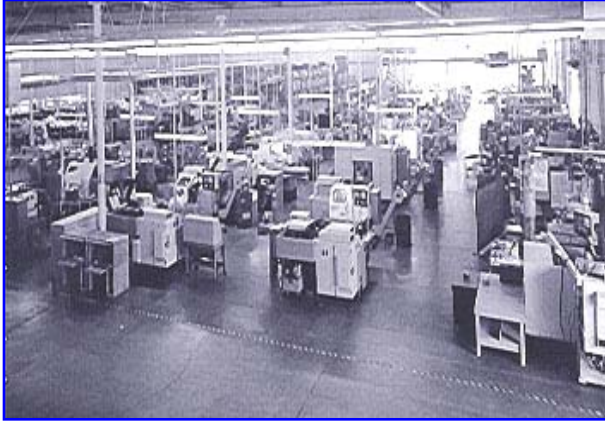

La línea de productos se mantuvo estable durante la década de los ochenta con un desempeño exitoso y experimentando un constante crecimiento en el número de instalaciones y aplicaciones. A su vez, las ventas se fueron incrementando al expandir la distribución de los mismos.

Bajo el liderazgo de la hija de Bob Vedder, Donna Perez, SC Hydraulic mantiene operaciones en una moderna edificación de 65.000 pies cuadrados en

la ciudad de Brea, California, y está altamente capacitada para mantener un continuo desarrollo e introducción de innovaciones.

Donde la fuerza hidráulica se encuentra con ingeniería especializada

Con productos capaces de alcanzar presiones hasta de 70.000-psig, SC Hydraulic Engineering es uno de los principales protagonistas dentro de la industria hidráulica.

SC Hydraulic manufactura una diversa gama de bombas hidráulicas y reforzadores de presión impulsados por aire. Además de nuestra línea actual de productos, podemos trabajar en conjunto con usted para diseñar productos que se ajusten exactamente a los requerimientos de sus aplicaciones.

SC Hydraulic es un líder internacional en la industria hidráulica que cuenta con ingenieros altamente calificados, quienes mantienen un continuo desarrollo de nuevos productos que sincronizan con las nuevas aplicaciones emergentes en Los Estados Unidos y el mundo.



En una edificación de 65.000 pies cuadrados, SC Hydraulic es capaz de establecer los estándares más altos de la industria mientras mantiene los mejores tiempos de entrega.

Para potencia hidráulica

Contacte SC Hydraulic hoy mismo para obtener mayor información acerca de nuestros productos y servicios o para solicitar una hoja de especificaciones técnicas.

NUEVA DESIGNACION DE NUMEROS DE PARTES

A mediados de la década de los noventa, SC Hydraulic Engineering modernizó su sistema de computación y adquirió un nuevo inventario, por lo cual se vio forzado a modificar la designación de números de partes para un mejor control y entendimiento.

Anteriormente, un número de parte estaba compuesto por el número de la serie a la cual pertenecía el producto, un número que hacía referencia al rango de presión y por último un número para especificar alguna modificación técnica en particular. Ejemplos típicos son 10-500-1.5 ó 10-600-20BA. El cambio más significativo, y que podría causar confusión, se encuentra en la porción del número de parte que hace referencia a la relación de presión para los distintos tamaños de bombas.

A continuación se presenta una tabla que puede usarse como guía para determinar el número de parte correcto. Preste especial atención a números de partes similares, como por ejemplo, aquellos que terminan en .5 (ahora 005) y 5 (ahora 050). Al momento del cambio, se decidió que todo nuevo producto usaría su relación de presión para identificar su sección hidráulica. De aquí que para las Series D5 y D6, el sufijo del número de parte es simplemente la relación de presión. Note que el tamaño de las mismas es igual al de las bombas de la Serie 10.

SERIE 10-4			SERIES 10-5 & D5			SERIES 10-6 & D6		
MODELO DE LA SECCION HIDRAULICA			MODELO DE LA SECCION HIDRAULICA			MODELO DE LA SECCION HIDRAULICA		
ANTERIOR	NUEVO	RELACION DE PRESION	ANTERIOR	NUEVO	D-5 / RELACION DE PRESION	ANTERIOR	NUEVO	D-6 / RELACION DE PRESION
0.25	003	5	0.24	003	5	.35QR	003	5
0.5	005	10	0.5	005	10	.5QR	005	10
1	010	15	0.65	007	12	1	010	20
1.5	015	30	1	010	20	1.5	015	25
2	020	35	1.5	015	25	2	020	35
3	030	55	1.75	018	30	3	030	55
5	050	100	2	020	35	5	050	95
8	080	140	3	030	55	8	080	145
12.5	125	220	4	040	70	10	100	180
			4.5	045	85	15	151	240
			6	060	105	20	201	330
			8	080	140	30	301	460
			10	100	195	40	402	740
			16	160	280			
			25	250	440			
			35	350	555			

NINGUNA OTRA BOMBA OFRECE TODAS ESTAS VENTAJAS

Principio de operación - Las bombas hidráulicas de SC Hydraulic impulsadas por aire, basan su funcionamiento en el simple y eficiente principio de incrementar la presión mediante un diferencial de área. Un pistón de mayor diámetro impulsado por aire transmite la fuerza resultante a otro pistón de menor diámetro, el cual comprime al fluido atrapado en la cámara de compresión, incrementado así su presión y creando un flujo.

Alta capacidad de descarga y un desempeño sobresaliente son proveídos a un bajo costo.

Desempeño eficiente garantizado - Todos las bombas de SC Hydraulic ofrecen años de uso a bajo costo y servicio de alta confiabilidad cuando son instaladas y mantenidas acorde a las instrucciones del fabricante.

Un amplio rango de presiones de operación es proveído en todos los modelos. Por ejemplo, el modelo D5000B55 opera eficientemente cuando se establece una presión de salida entre 400 y 5.800 psig (ver especificaciones para la serie D5).

Amplio rango de salida - Solo es necesario suplir aire a una presión de 100 psig para obtener el flujo máximo en todos los modelos.

Alta flexibilidad - Las bombas de SC Hydraulic se adaptan a una gran variedad de aplicaciones, abarcando desde simples aplicaciones controladas manualmente hasta aplicaciones completamente automáticas. Los motores de aire son intercambiables para la mayoría de modelos en cada serie.

Restablecimiento de operación automático – Una vez alcanzada la presión de estancamiento y que consecuentemente la bomba se ha detenido, esta es capaz de reanudar automáticamente su operación si la presión de salida es reducida, gracias a que la válvula piloto está diseñada para reposicionar los pistones al inicio de la carrera de compresión.

Operación suave - La válvula de accionamiento del pistón de aire ha sido manufacturada con tolerancias mínimas y ajustada con alta precisión para una máxima eficiencia y larga vida de servicio.

La presión y el flujo son controlados fácilmente y con exactitud mediante un regulador de presión instalado en la línea de suministro de aire.

Compatibilidad con fluidos - Las bombas pueden operar con prácticamente cualquier tipo de fluido (especificar al ordenar)

Los cilindros hidráulicos son manufacturados de aluminio, acero, o acero inoxidable.

Los materiales usados en los ensamblajes hidráulicos varían dependiendo del tipo de servicio y modelo de la bomba.

Diseñados para fácil mantenimiento - El costoso tiempo de parada de las máquinas es reducido al mínimo cuando requieren mantenimiento. La serie de bombas "D" son equipadas en la fábrica con un lubricante para válvulas y pueden ser operadas sin el uso de un lubricador en la línea de suministro de aire. El sello principal del cilindro hidráulico puede ser reemplazado sin necesidad de desmantelar el motor de aire.

Tres series disponibles - seleccione de:

Serie 10-4 - 9 modelos - hasta 22.000-psig.

Serie D5/10-5 - 16 modelos - hasta 55.000-psig

Serie D6/10-6 - 13 modelos - hasta 65.000-psig

Aplicaciones incluyen pruebas hidroestáticas, pruebas de ruptura, pruebas de flujo que requieran flujos relativamente bajos a altas presiones, operación de prensas hidráulicas, prensado, formación de metales, perforación, punzado, etc. Aplicaciones que requieran presiones extremas e intermitentes y velocidades comúnmente asociadas con operaciones de limpieza y corte con chorro de agua a presión ("water blasting" y "water jetting").

Corte Transversal de una Bomba

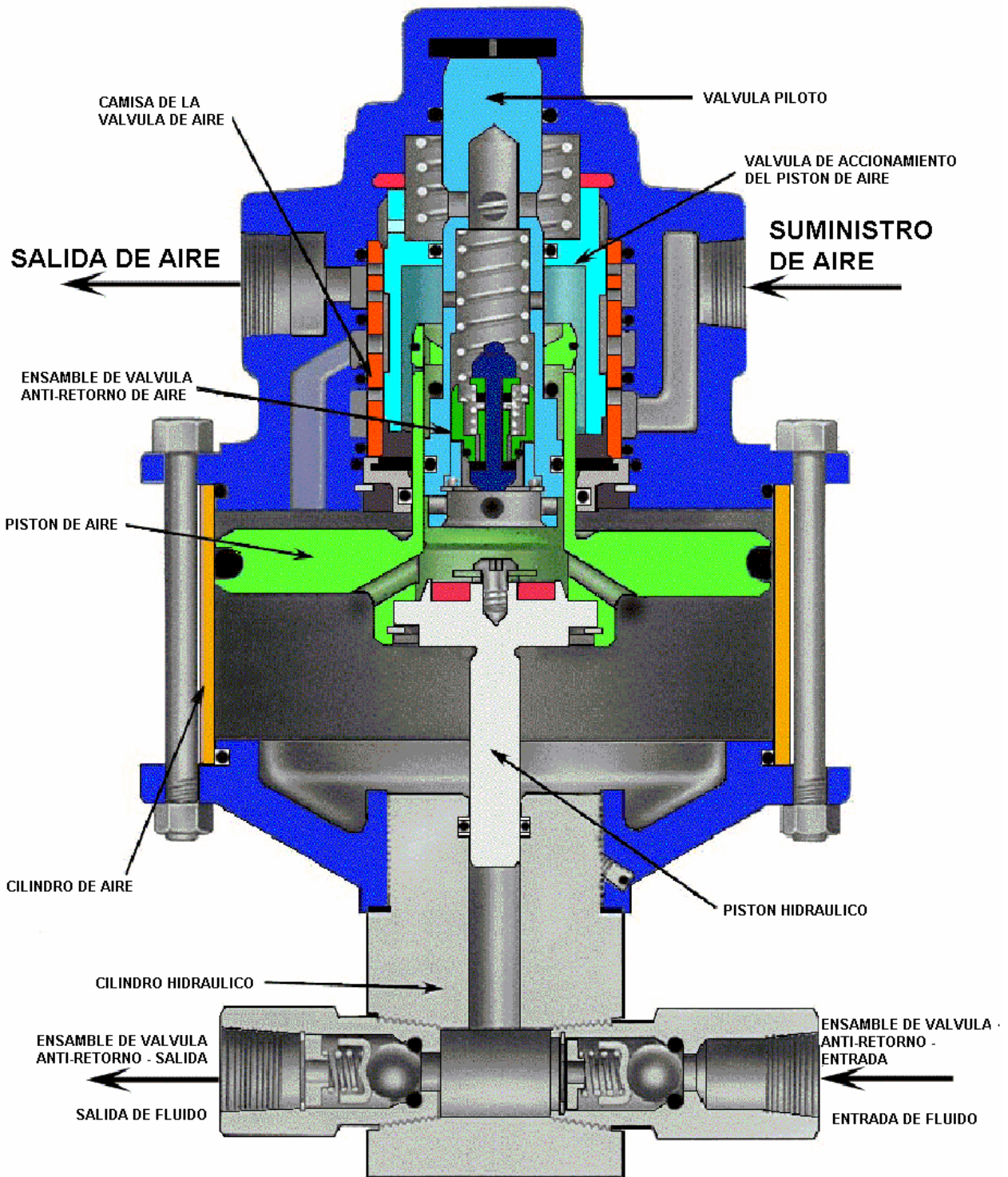

SERIE 10-4

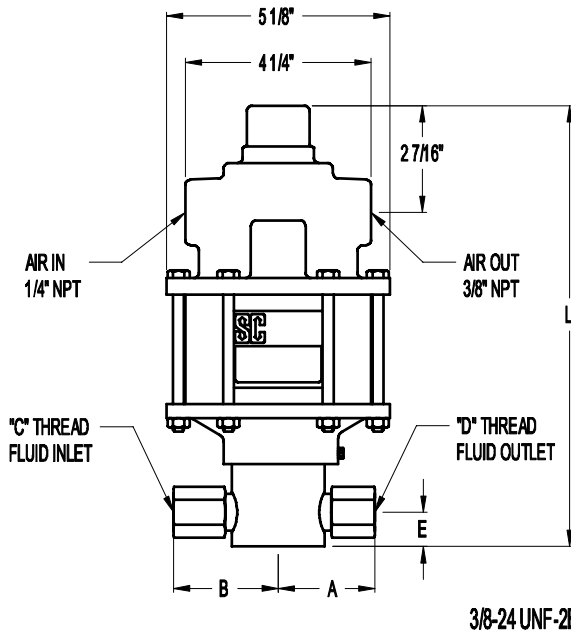

Las bombas de la serie 10-4 tienen un pistón de aire de 4 pulgadas de diámetro y una carrera de 1 ¼ pulgadas. La serie cuenta con nueve modelos que alcanzan presiones de hasta 22.000 psig.

El consumo de aire de una bomba de la serie 10-4 al operar desde cero psig (0-psig) hasta la presión máxima designada es aproximadamente 14 scfm a 100 psig de suministro de aire. Para presiones de aire menores que 100 psig el consumo de aire se reduce proporcionalmente a los flujos indicados.

Las bombas pueden ser instaladas en cualquier posición, preferiblemente en posición vertical. Cuando son instaladas en posición invertida, debe proporcionarse una válvula de drenaje para purgar cualquier líquido acumulado en la cámara de aire de la válvula piloto.

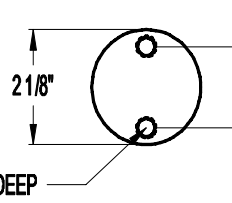

Dimensiones de Montaje en Pulgadas

Modelo de la Serie 10-4	L	A	B	NPT (Estándar)		E	F
				Rosca C	Rosca D		
-003	11.375	2.438	3.000	1/2"	3/8"	.813	1.500
-005	11.188	2.438	3.000	1/2"	3/8"	.813	1.500
-010 thru -015	11.063	2.438	2.438	3/8"	3/8"	.813	1.500
-020 thru -300	10.063	2.438	2.438	3/8"	3/8"	.813	1.500
-050 thru -125	10.500	2.375	2.313	3/8"	3/8"	.813	1.500

Medidas & Relaciones de Presión Aproximadas Entre Suministro de Aire y Presión de Salida—Condiciones Estáticas

Modelo Serie 10-4	Relación de Presión	Diámetro del Pistón Hidráulico (In)	Área del Pistón Hidráulico (in ²)	Volumen Desplazado por ciclo (in ³)	Presión de Suministro de Aire (PSI)									
					10	20	30	40	50	60	70	80	90	100
-003	5	1.6250	2.070	2.590	35	90	145	200	250	305	360	415	465	515
-005	10	1.1875	1.110	1.390	80	180	280	375	475	575	675	770	870	965
-010	15	0.8750	0.601	0.751	160	340	520	700	880	1060	1240	1440	1600	1800
-015	30	0.6875	0.371	0.464	250	550	850	1150	1425	1725	2000	2300	2575	2850
-020	35	0.6250	0.307	0.384	300	675	1050	1450	1800	2175	2525	2875	3225	3550
-030	55	0.5000	0.196	0.245	500	1040	1620	2200	2750	3340	3850	4475	5000	5550
-050	100	0.3750	0.110	0.138	950	1850	2900	3800	4850	5900	6875	7900	8900	9900
-080	140	0.3125	0.077	0.096	1300	2700	4150	5700	7100	8600	9900	11200	12600	14000
-125	220	0.2500	0.049	0.061	2100	4400	6750	8750	11250	13250	15250	17500	19750	22000

SERIE 10-4

CAUDAL APROXIMADO DE DESCARGA

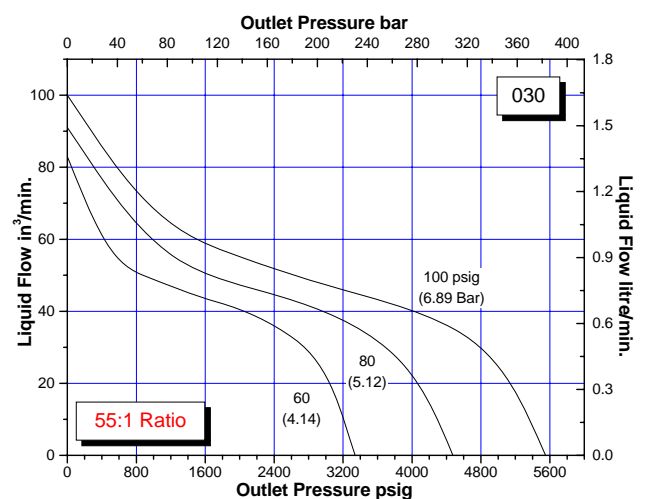
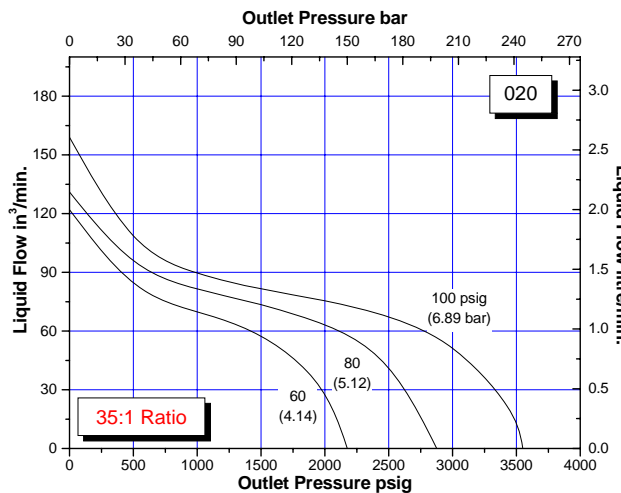
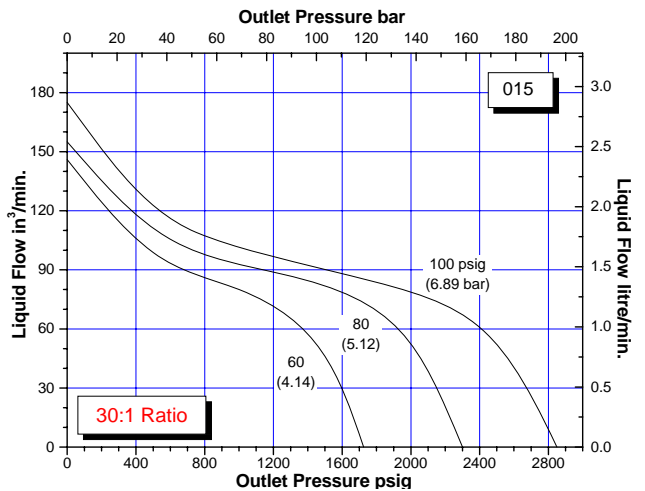
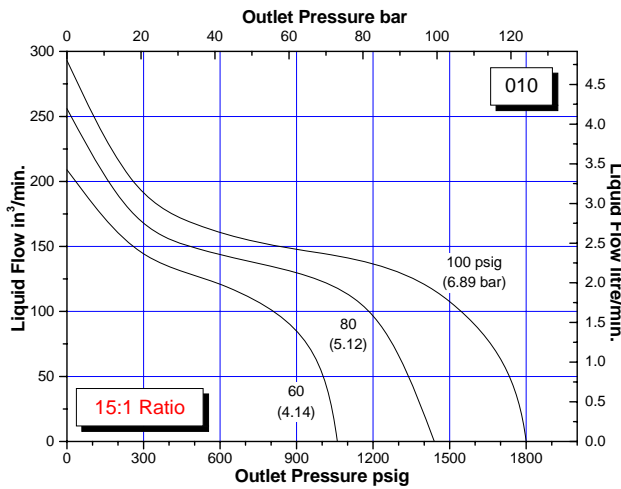
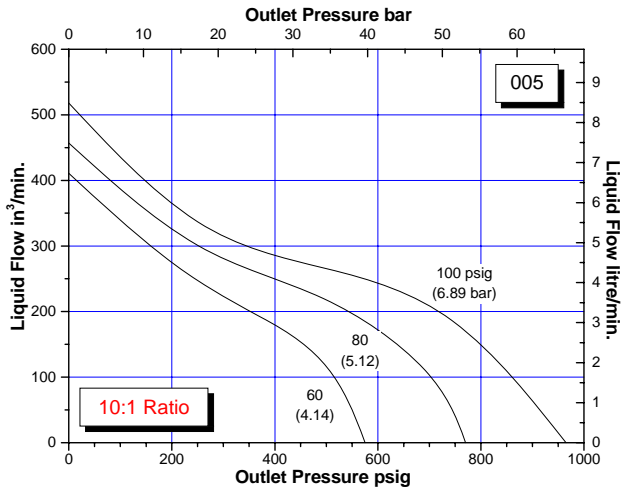
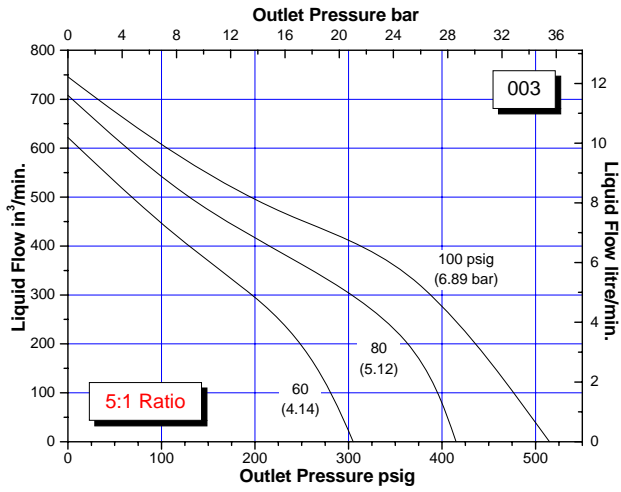

SERIE 10-4

CAUDAL APROXIMADO DE DESCARGA

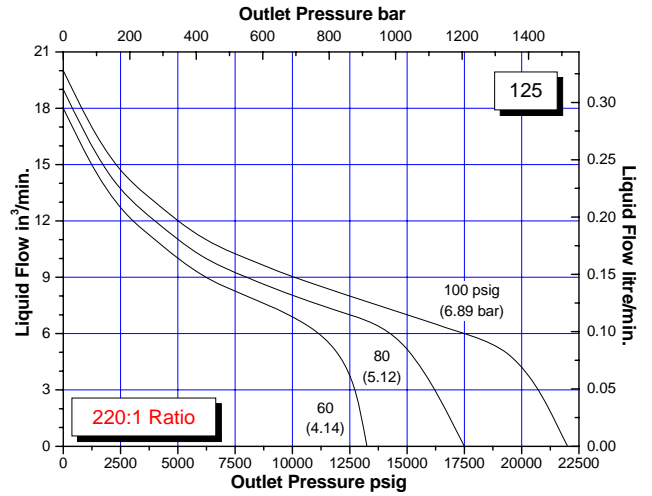
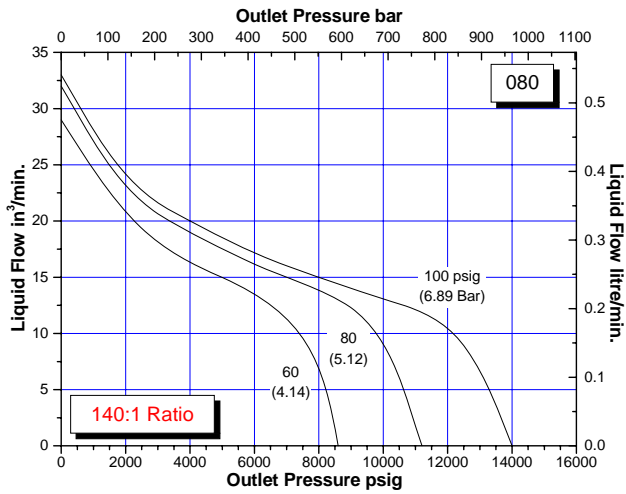
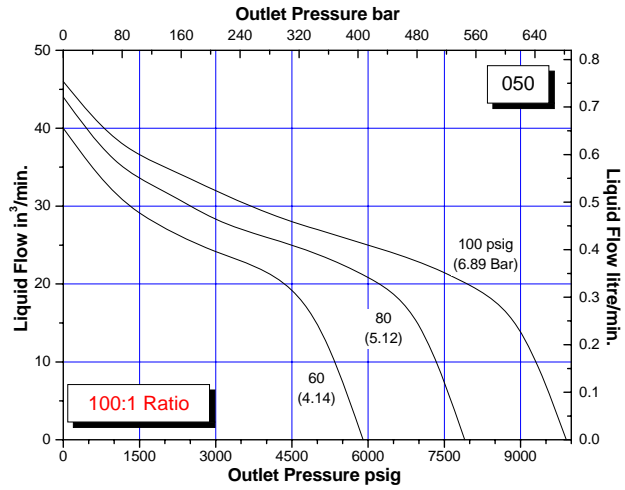

SERIES D5 & 10-5

Las bombas de la serie D5 & 10-5 tienen un pistón de aire de 5½ pulgadas de diámetro y una carrera de 1¼ pulgadas. La serie cuenta con nueve modelos que alcanzan presiones de hasta 55.000 psig.

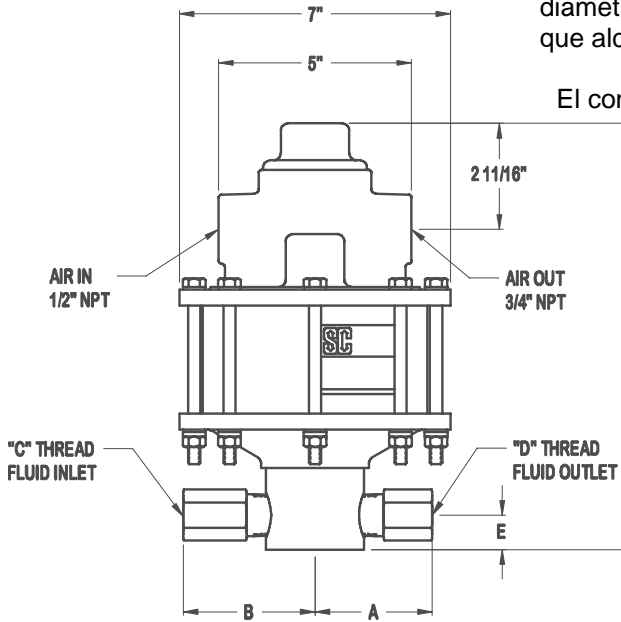

El consumo de aire de una bomba de la serie 10-5 al operar desde cero psig (0-psig) hasta la presión máxima designada es aproximadamente 28 scfm a 100 psig de suministro de aire. Para presiones de aire menores que 100 psig el consumo de aire se reduce proporcionalmente a los flujos indicados.

Las bombas pueden ser instaladas en cualquier posición, preferiblemente en posición vertical. Cuando son instaladas en posición invertida, debe proporcionarse una válvula de drenaje para purgar cualquier líquido acumulado en la cámara de aire de la válvula piloto.

La serie de bombas D5 "Dry Lube" es idéntica a la serie 10-5 a excepción que es previamente lubricada en la fábrica, por lo cual no requiere el uso de un lubricador en la línea de suministro de aire. El número de parte se diferencia por llevar el prefijo D5 en lugar de 10-5 y por incluir explícitamente la relación de presión como sufijo en lugar del código numérico.

Dimensiones de Montaje en Pulgadas

Modelos de la Serie D5 (Relación)	Modelos de la Serie 10-5	L	A	B	NPT/HF4 (Std)		SAE/HF4 (Opcional)		E	F	G
					Rosca C	Rosca D	Rosca C	Rosca D			
5	-003	13.125	3.500	4.750	1"	1/2"	-	-10 SAE	1.125	2.375	3.125
10 thru 20	-005 thru -010	12.313	3.000	4.000	1"	1/2"	-	-10 SAE	1.000	1.750	2.500
25 thru 105	-015 thru -060	10.875	3.000	3.375	1/2"	1/2"	-10 SAE	-10 SAE	0.875	1.750	2.500
140 thru 440	-080 thru -250	11.250	2.500	2.313	3/8"	3/8"	-	9/16-18 *	0.875	1.750	2.500
555	-350	11.188	3.750	2.313	3/8"	9/16-18 *	-	-	.0875	1.750	2.500

*Rosca para conexiones de alta presión para tuberías de 1/4" de diámetro externo

Medidas & Relaciones de Presión Aproximadas Entre Suministro de Aire y Presión de Salida—Condiciones Estáticas

Modelos de la Serie D5 (Relación)	Modelos de la Serie 10-5	Diámetro del Pistón Hidráulico (in)	Área del Pistón Hidráulico (in ²)	Volumen Desplazado por ciclo (in ³)	Presión de Suministro de Aire (PSI)									
					10	20	30	40	50	60	70	80	90	100
5	-003	2.3750	4.430	5.540	30	75	130	175	220	270	320	370	415	465
10	-005	1.6250	2.070	2.590	80	180	285	385	490	590	690	795	900	1000
12	-007	1.5000	1.770	2.210	90	200	340	450	560	700	850	980	1100	1225
20	-010	1.1875	1.110	1.390	145	330	525	700	925	1100	1300	1500	1700	1900
25	-015	1.0000	0.785	0.981	200	475	750	1000	1300	1550	1800	2000	2350	2625
30	-018	0.9375	0.689	0.861	225	525	875	1150	1500	1775	2050	2350	2700	3075
35	-020	0.8750	0.601	0.751	250	600	1000	1400	1775	2125	2475	2825	3200	3625
55	-030	0.6875	0.371	0.464	400	1000	1700	2200	2900	3400	4000	4600	5200	5800
70	-040	0.6250	0.307	0.384	500	1175	1950	2600	3350	4100	4900	5600	6350	7000
85	-045	0.5625	0.248	0.310	800	1700	2600	3400	4400	5100	6000	6900	7800	8600
105	-060	0.5000	0.196	0.245	900	2000	3150	4200	5400	6400	7450	8500	9700	10700
140	-080	0.4375	0.150	0.188	1100	2400	3900	5400	6900	8300	9800	11200	12600	14000
195	-100	0.3750	0.110	0.138	1400	3250	5250	7250	9250	11250	13250	15000	17000	18750
280	-160	0.3125	0.077	0.096	2250	4000	7750	10500	13500	16250	18750	21500	24500	27500
440**	-250**	0.2500	0.049	0.061	5000	8000	12500	16500	21000	25500	30000	34000	38000	42500
555**	-350**	0.2187	0.038	0.048	6250	12500	18750	25000	31250	37500	43750	47500	51250	55000

** Recomendado para operación continua a presiones menores que 30.000 psi y operación intermitente a presiones mayores que 30.000 psig.

SERIES D5 & 10-5

Código del Modelo
Usar No. Superior para 10-5
Usar No. Inferior para D5

CAUDAL APROXIMADO DE DESCARGA

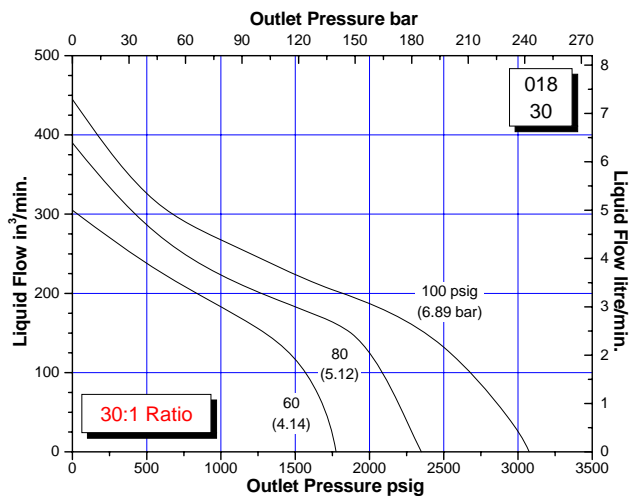
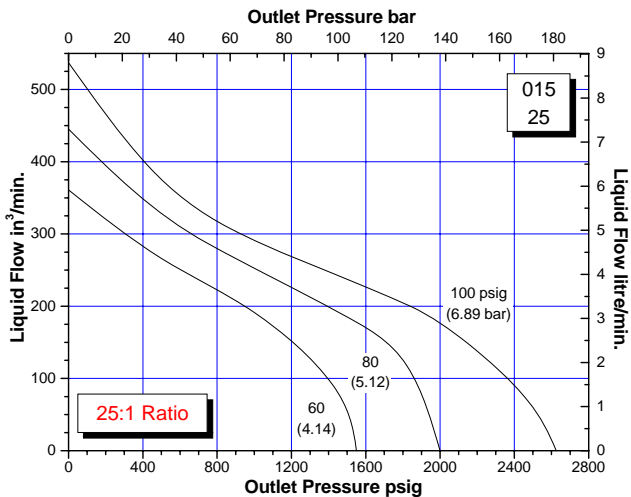
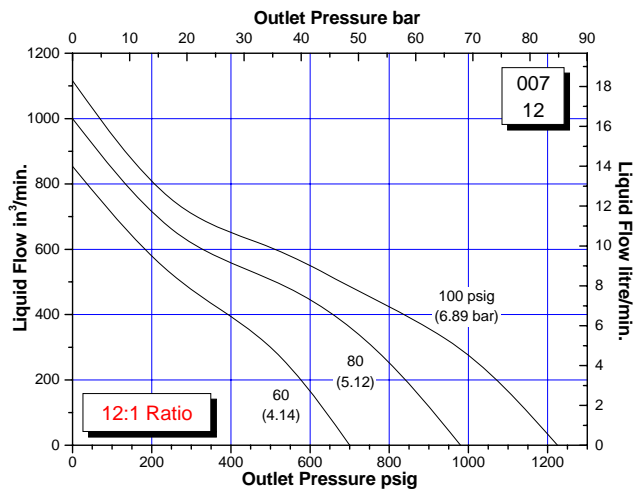
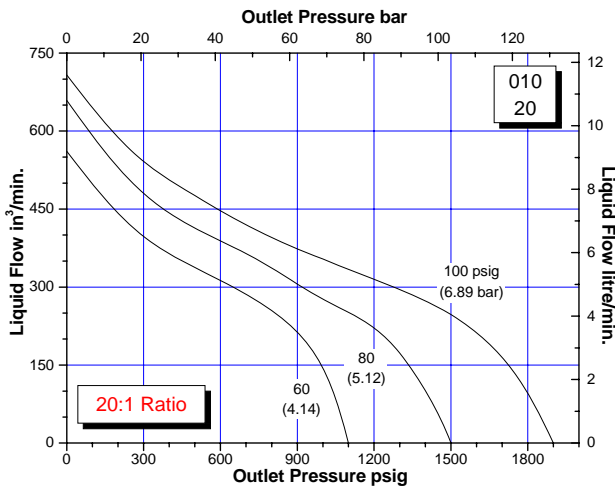
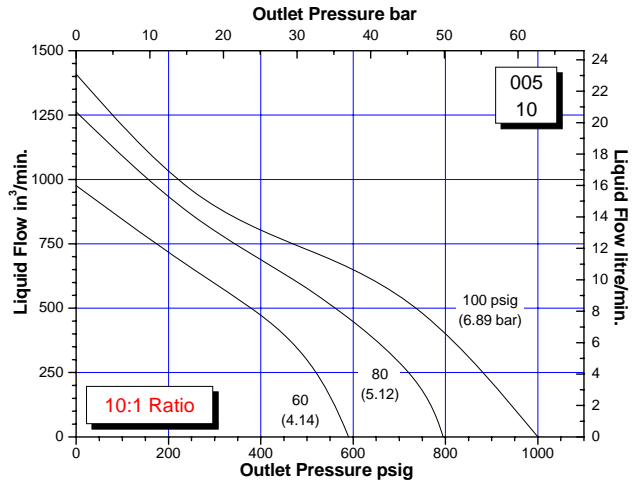
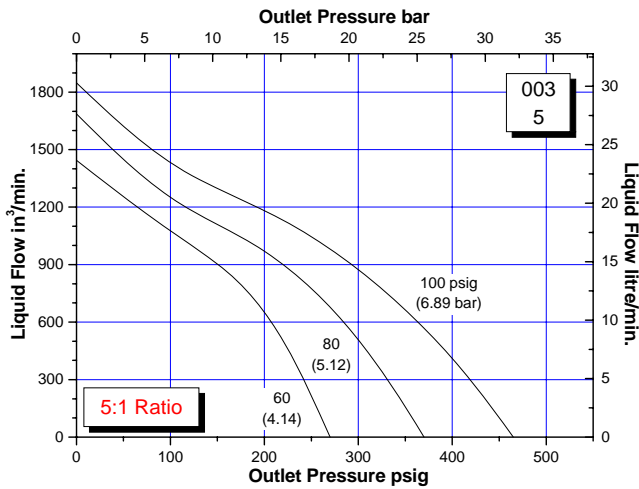

SERIES D5 & 10-5

CAUDAL APROXIMADO DE DESCARGA

Código del Modelo
 Usar No. Superior para 10-5
 Usar No. Inferior para D5

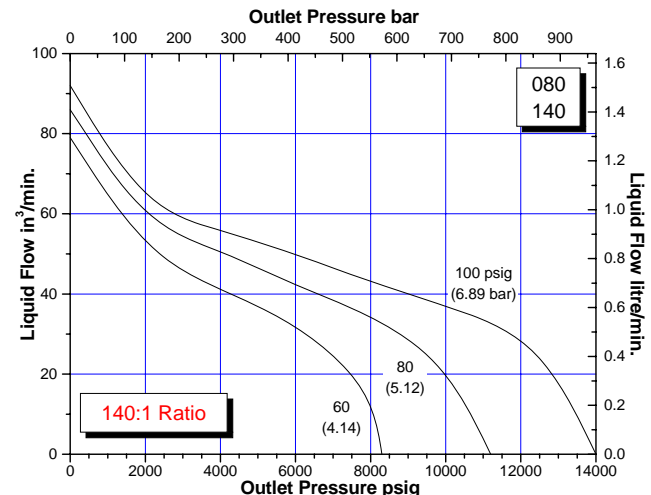
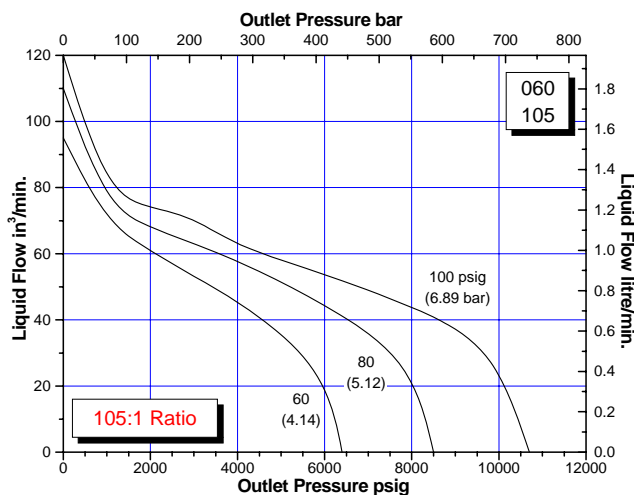
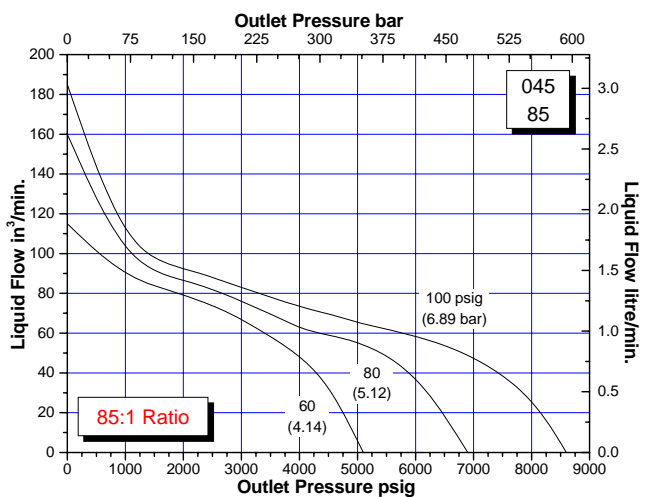
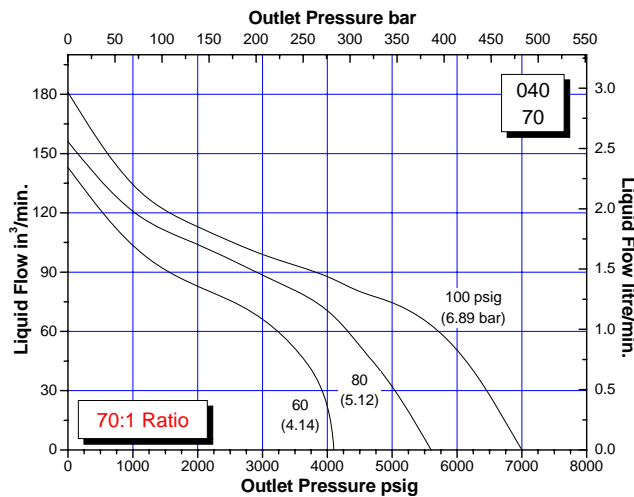
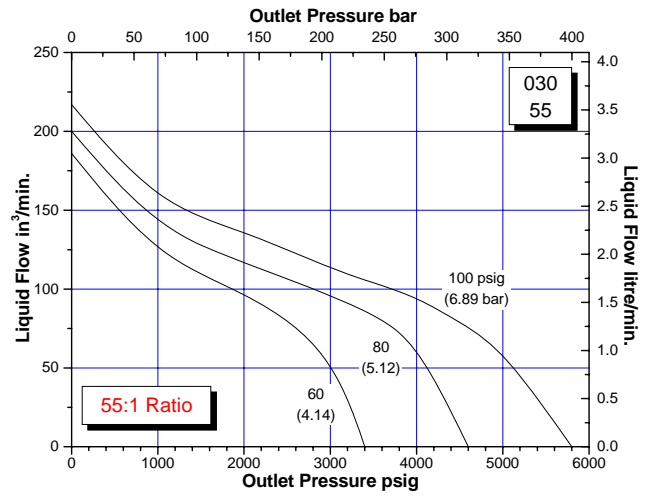
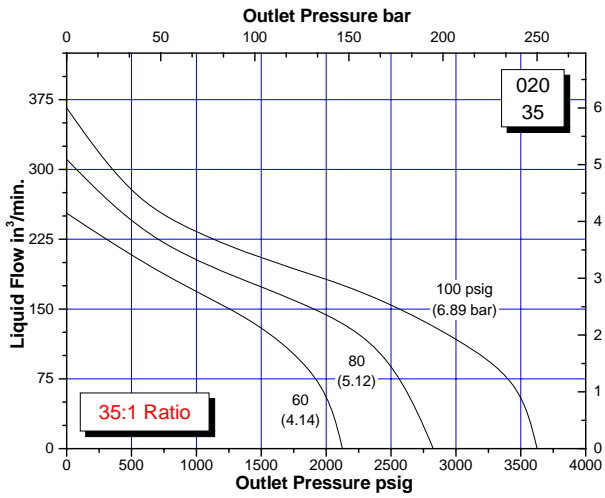

SERIES D5 & 10-5

CAUDAL APROXIMADO DE DESCARGA

Código del Modelo
 Usar No. Superior para 10-5
 Usar No. Inferior para D5

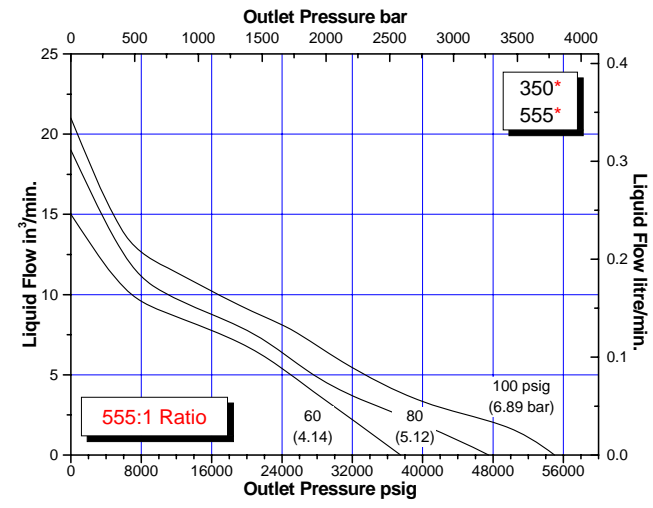
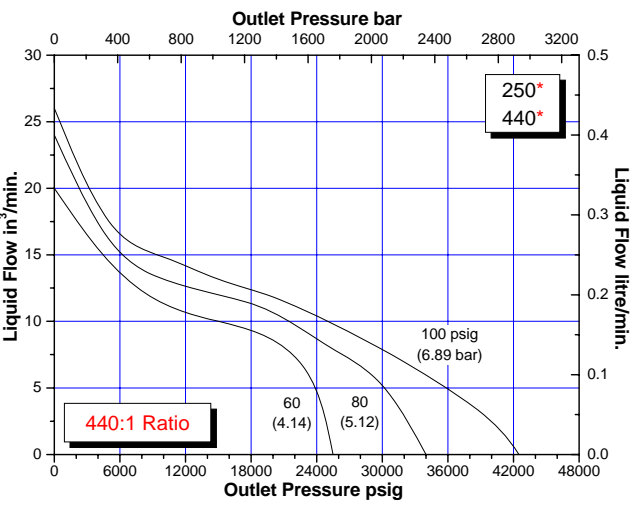
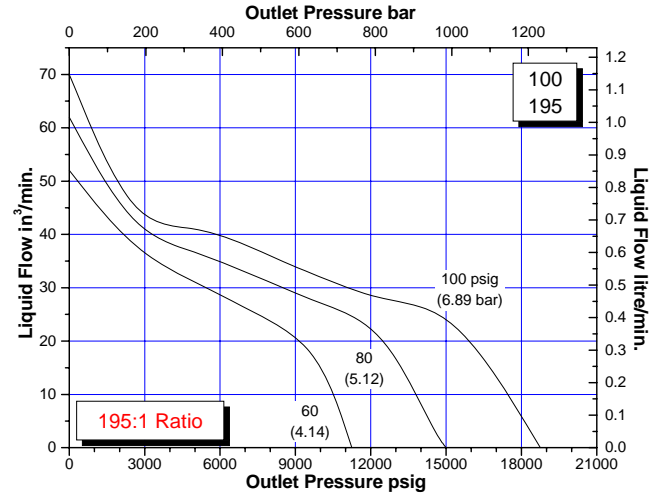
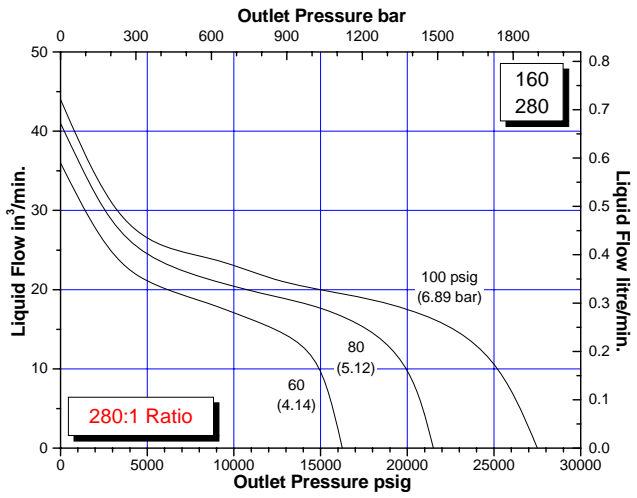

* Recomendado para operación continua a presiones menores que 30.000 psi y operación intermitente a presiones mayores que 30.000 psig.

D6 & 10-6 SERIES

Las bombas de la serie D6 & 10-6 tienen un pistón de aire de 7 pulgadas de diámetro y una carrera de 2½ pulgadas. La serie cuenta con 13 modelos que alcanzan presiones de hasta 65.000 psig.

El consumo de aire de una bomba de la serie 10-6 al operar desde cero psig (0-psig) hasta la presión máxima designada es aproximadamente 56 scfm a 100 psig de suministro de aire. Para presiones de aire menores que 100 psig el consumo de aire se reduce proporcionalmente a los flujos indicados.

Las bombas pueden ser instaladas en cualquier posición, preferiblemente en posición vertical. Cuando son instaladas en posición invertida, debe proporcionarse una válvula de drenaje para purgar cualquier líquido acumulado en la cámara de aire de la válvula piloto.

La serie de bombas D6 "Dry Lube" es idéntica a la serie 10-6 a excepción que es previamente lubricada en la fábrica, por lo cual no requiere el uso de un lubricador en la línea de suministro de aire. El número de parte se diferencia por llevar el prefijo D6 en lugar de 10-6 y por incluir explícitamente la relación de presión como sufijo en lugar del código numérico.

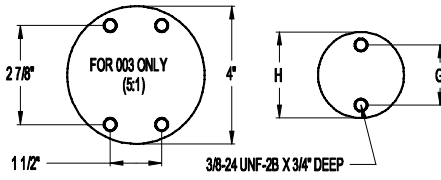
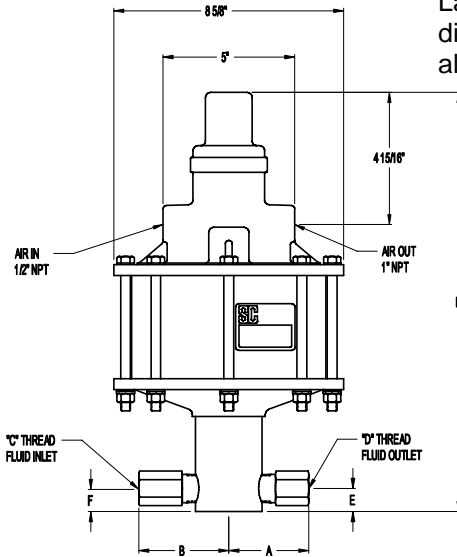

Dimensiones de Montaje en Pulgadas

Modelos de la Serie D6 (Relación)	Modelos de la Serie 10-5	L	A	B	NPT/HF4 (Std)		SAE/HF4 (Opcional)		E	F	G	H
					Rosca C	Rosca D	Rosca C	Rosca D				
5	-003	19.625	4.875	2.375	1 1/4"	1"	-	-	1.500	2.500	---	4.000
10	-005	18.625	4.750	4.375	1"	1"	-	-	1.375	1.375	2.375	3.000
20 thru 35	-010 thru -020	17.063	3.000	4.000	1"	1/2"	-	-10 SAE	1.000	1.000	1.750	2.500
55 thru 180	-030 thru -100	15.750	3.000	3.375	1/2"	1/2"	-10 SAE	-10 SAE	0.875	0.875	1.750	2.500
240 thru 330	-151 thru -201	16.000	2.500	2.313	3/8"	3/8"	-	9/16-18 *	0.875	0.875	1.750	2.500
460	-301	16.000	3.750	2.313	3/8"	9/16-18 *	-	-	0.875	0.875	1.750	2.500
740	-402	16.250	4.250	2.313	3/8"	9/16-18 *	-	-	1.125	1.125	2.375	3.000

*Rosca para conexiones de alta presión para tuberías de 1/4" de diámetro externo

Medidas & Relaciones de Presión Aproximadas Entre Suministro de Aire y Presión de Salida—Condiciones Estáticas

Modelos de la Serie D6 (Relación)	Modelos de la Serie 10-5	Diámetro del Pistón Hidráulico (In)	Área del Pistón Hidráulico (in ²)	Volumen Desplazado por ciclo (in ³)	Presión de Suministro de Aire (PSI)									
					10	20	30	40	50	60	70	80	90	100
5	003	3.000	7.070	17.70	50	100	150	200	250	300	350	400	450	500
10	005	2.125	3.560	8.900	85	185	285	390	490	590	690	795	900	1000
20	010	1.438	1.620	4.050	165	425	650	875	1075	1300	1550	1750	1950	2150
25	015	1.315	1.350	3.380	180	450	725	1000	1300	1550	1850	2125	2400	2700
35	020	1.125	0.994	2.490	250	625	1025	1400	1800	2150	2500	2850	3250	3600
55	030	0.875	0.601	1.500	450	1050	1700	2275	2900	3500	4100	4650	5200	6000
95	050	0.688	0.371	0.928	750	1750	2800	3700	4750	5900	6875	7700	8750	9700
145	080	0.563	0.249	0.623	1100	2600	4200	5550	7100	8500	10000	11500	12950	14400
180	100	0.500	0.196	0.490	1500	3200	5200	7100	9000	10800	12500	14500	16300	18000
240	151	0.438	0.150	0.375	1900	4400	6900	9100	11600	14000	16400	18800	21300	23700
330 **	201 **	0.375	0.110	0.275	3000	6000	9500	12600	16000	19100	22300	25600	29000	32300
460 **	301 **	0.313	0.077	0.193	4000	8800	13700	18000	22500	27000	31500	36500	41400	45800
740 **	402 **	0.250	0.049	0.123	6000	13000	21000	27000	34000	40500	46000	52000	59000	65000

** Recomendado para operación continua a presiones menores que 30.000 psig y operación intermitente a presiones mayores que 30.000 psig

SERIES D6 & 10-6

CAUDAL APROXIMADO DE DESCARGA

Código del Modelo
 Usar No. Superior para 10-6
 Usar No. Inferior para D6

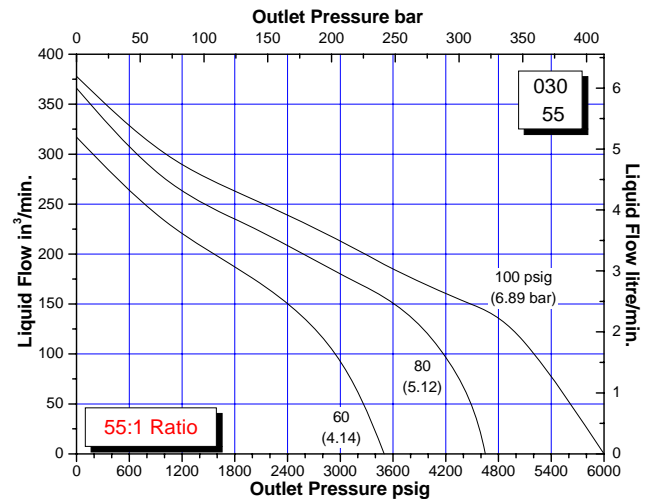
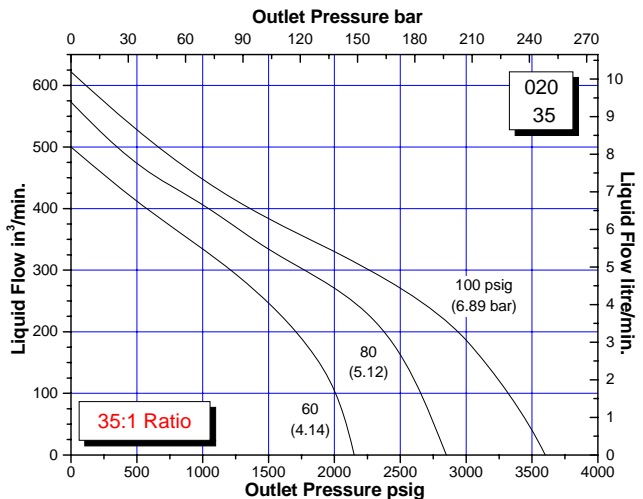
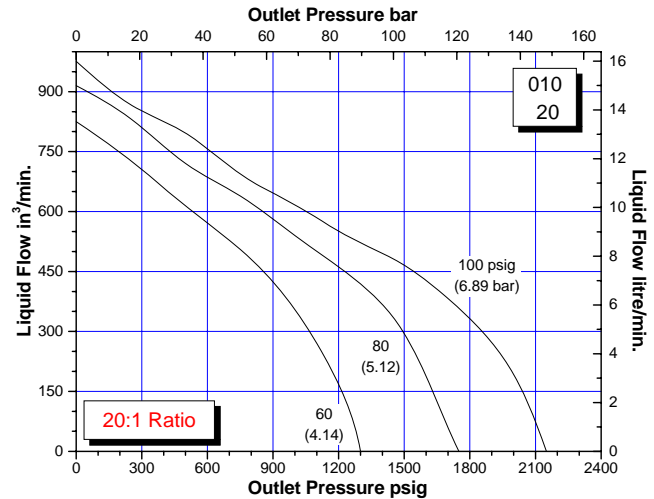
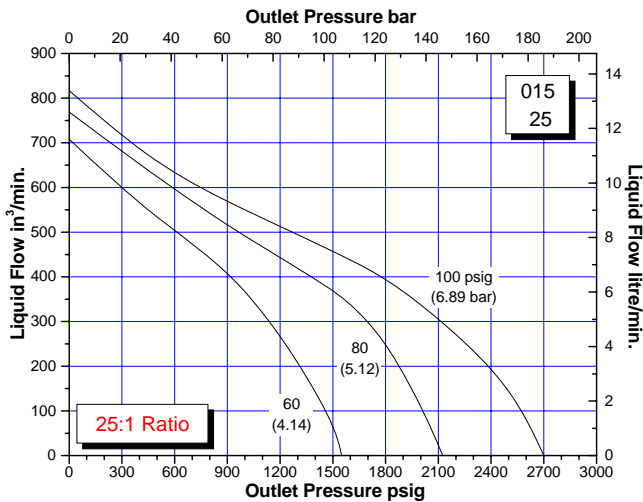
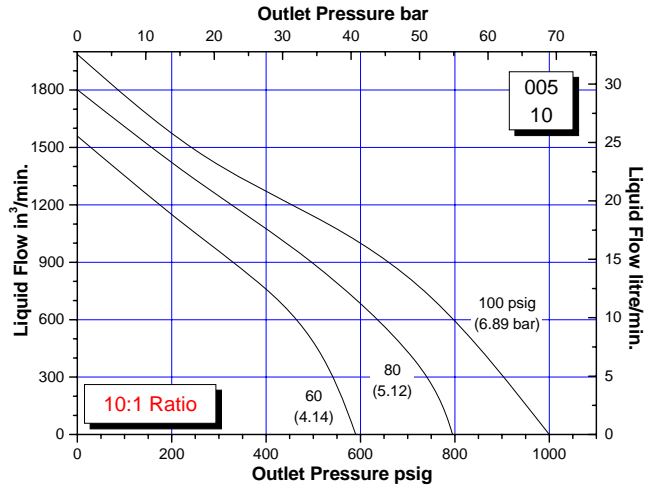
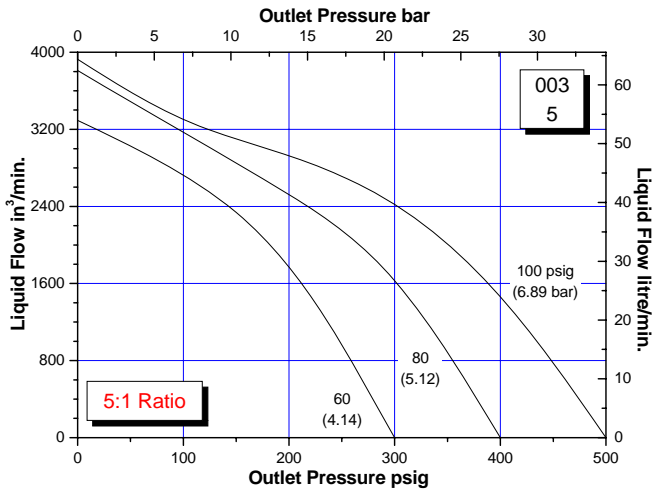

SERIES D6 & 10-6

CAUDAL APROXIMADO DE DESCARGA

Código del Modelo
 Usar No. Superior para 10-6
 Usar No. Inferior para D6

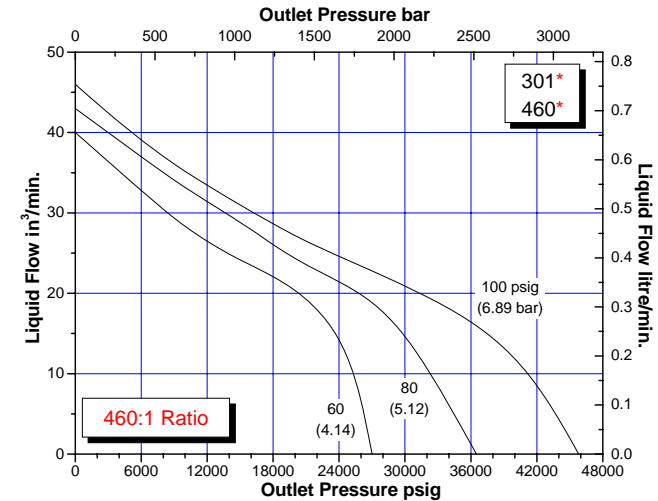
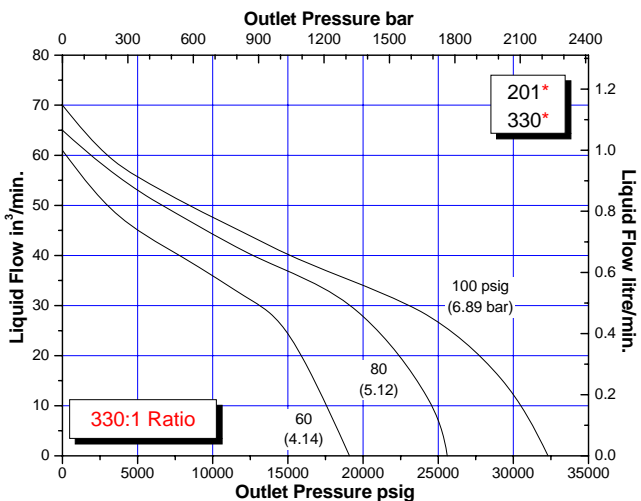
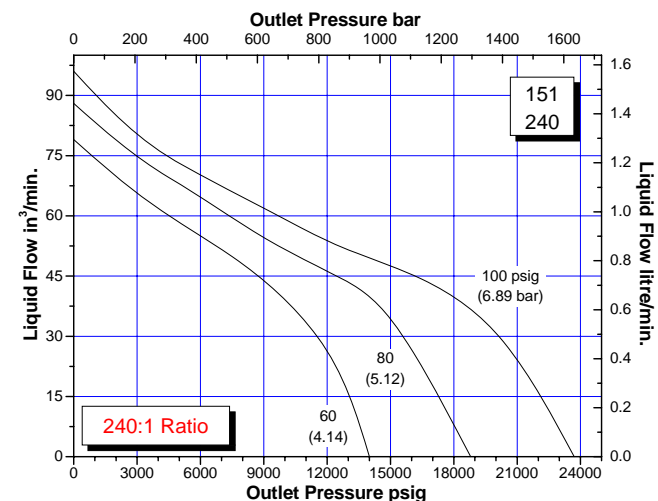
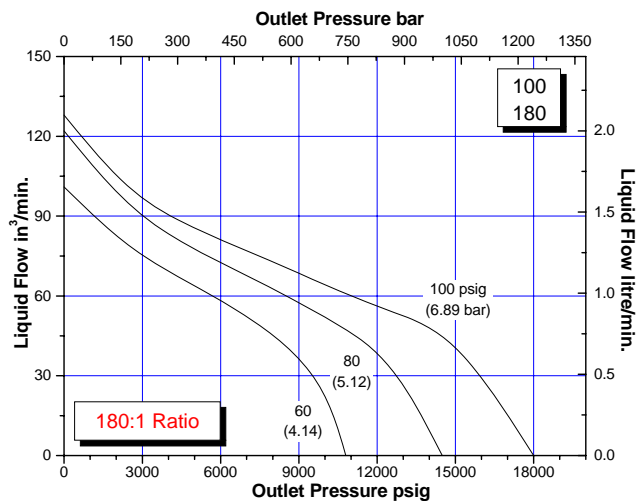
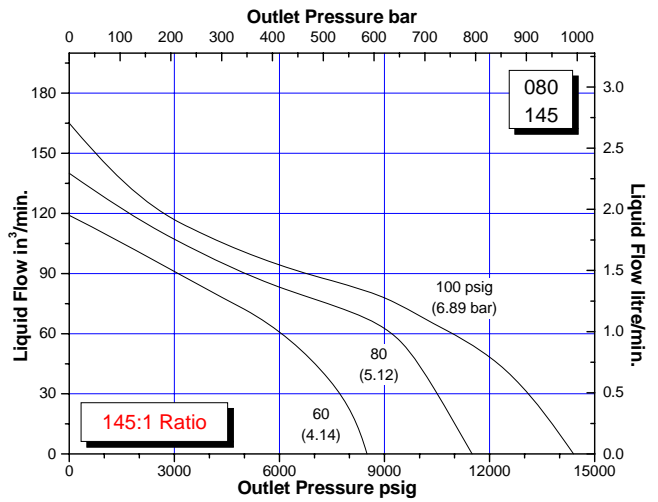
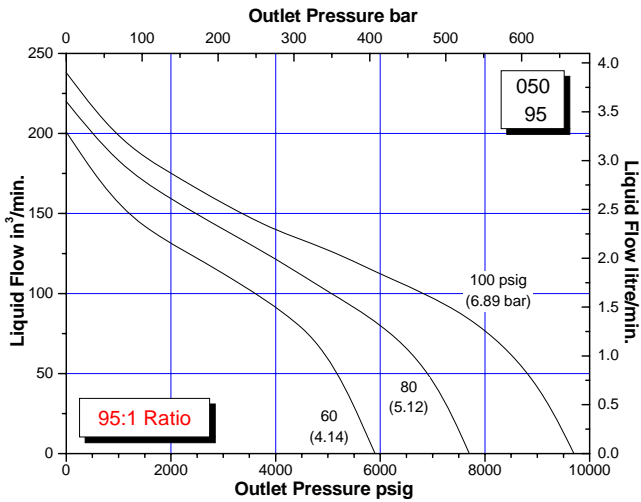

SERIES D6 & 10-6

CAUDAL APROXIMADO DE DESCARGA

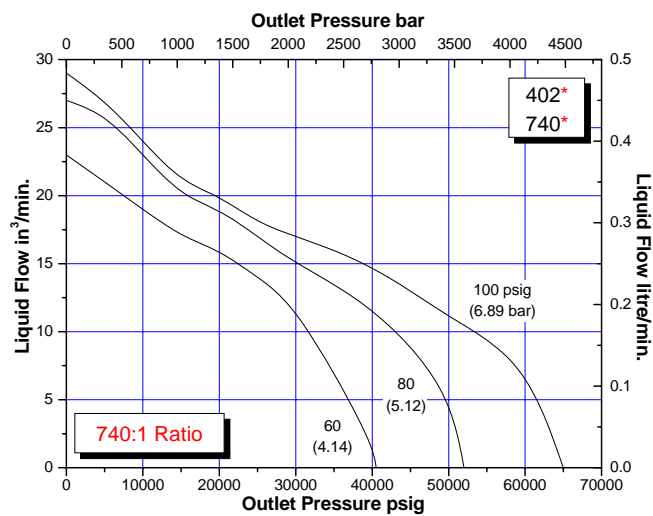

SERIES 80-5 & 80-6 DE INTENSIFICADORES

Los intensificadores 80-5 y 80-6 de SC Hydraulic operan bajo el mismo principio de nuestras bombas hidráulicas con una particular diferencia: el motor de aire ha sido modificado de tal manera que opera como cilindro de doble acción. En lugar de reciprocarse automáticamente hasta que la presión de estancamiento es alcanzada, la serie 80 de intensificadores requiere de una válvula de control de aire de cuatro vías para su funcionamiento.

BARRA INDICADORA DE POSICION		
MODELO	RETRACTADA "A"	RETRACTADA "B"
80-5	1.188	3.937
80-6	2.362	3.987

Los platos de contención poseen puertos de suministro de aire de ¼ de pulgada NPT. Además, de ser requerido, la unidad puede ser equipada con una barra indicadora de posición instalada en la parte superior del intensificador. Los intensificadores cuentan con las mismas relaciones de compresión y opciones ofrecidas en nuestras series D5 y D6. Las bombas pueden ser instaladas en cualquier posición, preferiblemente en posición vertical. El cilindro de aire no requiere lubricación.

Para mayor información refiérase a la sección "Cómo ordenar", a las curvas de desempeño y especificaciones de las series D5 y D6.

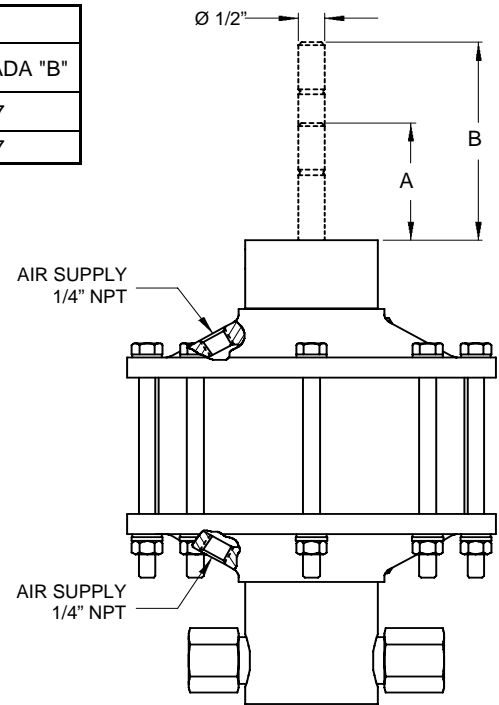

SERIES D5/10-5 & D6/10-6 DE LOS SOPORTES DE MONTAJE

DIMENSIONES DE LOS SOPORTES DE MONTAJE						
Serie de Bomba	Número de Parte	W	H	A	B	C
D5/10-5	11-5162S000	7.00	6.83	5.50	5.89	4.77
D6/10-6	11-6172S000	7.00	7.94	5.50	7.00	5.88

Soportes de montaje pueden ser ordenados con una bomba usando la designación para modificación "M-105" como sufijo en el número de parte de la serie D5/10-5 ó D6/10-6. En caso de ser ordenadas separadamente, utilícese los números mostrados arriba. Uno o dos soportes pueden ser utilizados en cada bomba dependiendo de la aplicación.

Para instalar los soportes debe removerse los tres pernos con los cuales estos serán sujetos y aflojar los pernos restantes. Una vez colocado los soportes, todos los pernos deben ser apretados gradualmente en una secuencia de cruz hasta conseguir un apriete uniforme de 15-17 pies-libras de torque. Para mayor información consulte las "Instrucciones de Servicio".

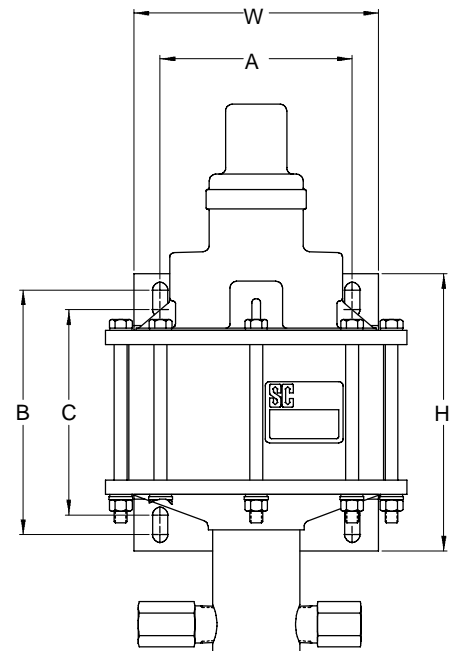

MODIFICACIONES OPCIONALES PARA LAS BOMBAS

Cualquier combinación de las modificaciones mostradas puede ser implementada a solicitud del usuario. Consulte con la fábrica para mayor información referente a las modificaciones y dimensiones.

Modificación “A” – Disponible en todos los modelos.

Esta modificación utiliza una configuración de doble sellos en el ensamble hidráulico con un puerto de purga al ambiente entre ambos sellos, proporcionando así, una indicación visual en caso de fuga. Su uso es recomendado en aquellas aplicaciones en las cuales es inadmisibles la contaminación del motor de aire por el fluido de trabajo proveniente del cilindro hidráulico.

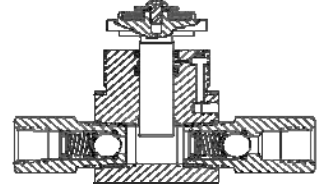

Modificación “k” – Disponible en las series 10-5/D5 y 10-6/D6

Esta modificación utiliza un pistón de aire especial en el ensamble del motor de aire, el cual reduce la carrera de la bomba y consecuentemente minimiza las fuerzas internas, aumentando así la vida útil del motor de aire. Es recomendada para aplicaciones en las cuales se somete la bomba a pérdidas rápidas de presión, tal como pruebas de ruptura.

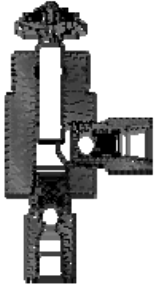

Modelos “B” - Disponible en las series 10-5/D5 y 10-6/D6

Los modelos “B” tienen una conexión en la parte inferior de la bomba para facilitar la instalación sobre un tanque u otras configuraciones de montajes.

Modelos “H” - Disponible en las series 10-5/D5 y 10-6/D6

Los modelos “H” utilizan una configuración de sellos especial en el ensamble hidráulico para un máximo desempeño cuando el fluido de trabajo es contaminado por agentes externos, proporcionando así una vida útil de los sellos hidráulicos mucho más larga que con los típicos sellos de anillo “O”. La modificación “A” está incluida en todo los modelos “H” y las válvulas anti-retorno son proveídas con sellos de anillo “O” de material PTFE.

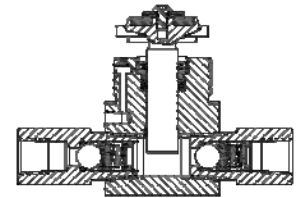

Modelos “C” - Disponible en las series 10-5/D5 y 10-6/D6

Los modelos “C” utilizan una configuración de sellos “PTFE chevron” en el ensamble hidráulico para un máximo desempeño cuando otros materiales de sellado no son compatibles con el fluido de trabajo o adecuados para temperaturas de operación extremadamente altas. La modificación “A” está incluida en todo los modelos “C” y las válvulas anti-retorno son proveídas con sellos de anillo “O” de material PTFE.

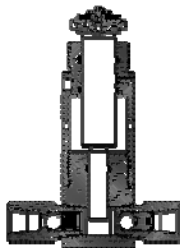

Modificación “R” - Disponible en las series 10-5/D5 y 10-6/D6

Los modelos “R” están equipados con un mecanismo aislante el cual previene que el pistón hidráulico invada el motor de aire durante la operación, proporcionando así un ensamble hidráulico 100% libre de contaminación proveniente del motor de aire. Este mecanismo aislante también actúa como aislante térmico.

COMO ORDENAR



Tabla de Referencia

Ejemplo #1 Selección de la Bomba Hidráulica

Bomba hidráulica impulsada por aire de la Serie 10-5

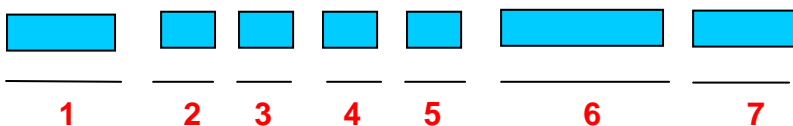
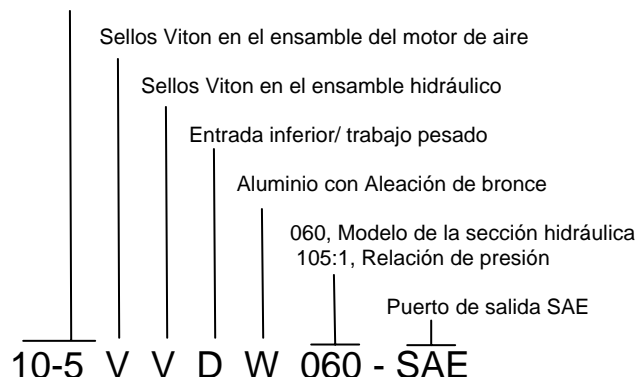

Ejemplo #2 Selección de la Bomba Hidráulica

Bomba hidráulica impulsada por aire de la Serie D5



TABLA 1 ⁽⁴⁾ Designación de la Serie de la Bomba

10-4	Serie de Bomba Lubricada
10-5	Serie de Bomba Lubricada
D5	Bomba de la Serie "Dry Lube"
10-6	Serie de Bomba Lubricada
D6	Bomba de la Serie "Dry Lube"
80-5	Intensificador de 5 1/2" Diámetro
83-5	Intensificador de 5 1/2" Diámetro con Barra Indicadora de Posición
80-6	Intensificador de 7" Diámetro
83-6	Intensificador de 7" Diámetro con Barra Indicadora de Posición

TABLA 2 Material del Sello - Motor de Aire

0	Buna-N (estándar)
V	Viton

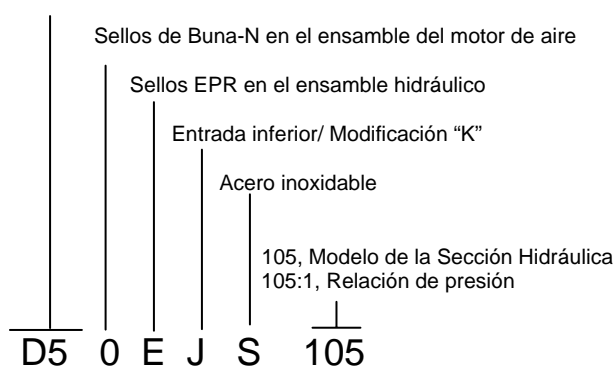
TABLA 3 Material del Sello - Sección Hidráulica

0	Buna-N Nitrilo (estándar)
E	EPR - Etileno Propileno
V	Fluorocarbono
*	Consulte con el fabricante para compuestos especiales

TABLA 4 Modificaciones

0	Bomba Estándar
A	Modificación "A"
B	Entrada Inferior ⁽¹⁾
C	Sellos Chevron
D	Entrada Inferior – Trabajo Pesado ^(1,3)
E	Entrada Inferior – Modificación "A" ⁽¹⁾
F	Aislante – Sellos Chevron ^(1,3)
G	Aislante – Trabajo Pesado ^(1,3)
H	Trabajo Pesado ⁽¹⁾
J	Entrada Inferior – Modificación "K" ⁽¹⁾
K	Modificación "K" ⁽¹⁾
M	Entrada Inferior – Modificación "A" and "K" ⁽¹⁾

TABLA 4 Modificaciones (continuación)

N	Aislante – Modificación "A" modification ⁽¹⁾
P	Aislante – Modificación "K" modification ⁽¹⁾
Q	Aislante – Modificación – "A" and "K" ⁽¹⁾
R	Aislante ⁽¹⁾
S	Trabajo Pesado – Modificación "K" ^(1,3)
U	Trabajo Pesado – Entrada Inferior – Mod. "K" ^(1,3)
V	Trabajo Pesado – Aislante – Modificación "K" ^(1,3)

TABLA 5 Material de Construcción - Sección Hidráulica

W	Aluminio (Aleación de Bronce) & Acero inoxidable (Series 10-4, 10-5, 10-6) Estándar
B	Aluminio (Aleación de Bronce) & Acero inoxidable (Series D5, D6) Estándar
S	Todo de Acero Inoxidable
C	Acero al Carbono Enchapado de Cadmio, Acero Inoxidable ⁽²⁾

TABLA 6 Designación del Modelo - Relación de Presión

Refiérase a las tablas de relación de presión para una selección apropiada.

TABLA 7 Opciones de Puertos

Vacío	Estándar
SAE	Rosca Recta como se Indica en la Tabla
HF4	9/16-18 Tubo 1/4" Diámetro externo, 60K psi

Modificaciones especiales adicionales pueden ser incluidas asignando el sufijo "M" al final del Número de modelo.

Notas:

- (1) No está disponible para bombas de la Serie 10-4.
- (2) Disponible para órdenes mayores que 25 unidades.
- (3) Se incluye la modificación "A" con la modificación de sellos Chevron y trabajo pesado.
- (4) No escribir más de dos dígitos en los números que han sido preestablecidos como cifras de dos dígitos.

LIMITED WARRANTY

SC manufactured products are warranted free of original defects in material and workmanship for a period of one year from date of purchase to first user. This warranty does not include packing, seals or failures caused by lack of proper maintenance, incompatible fluids, foreign materials in the air media, in the fluid media or application of pressures beyond catalog ratings. Products believed to be originally defective may be returned, freight prepaid, for repair and/or replacement to the distributor, authorized service representative or to the factory. If upon inspection by the factory or authorized service representative and the problem is found to be originally defective material or workmanship, repair or replacement will be made at no charge for labor and materials, F.O.B. the point of repair or replacement. Permission to return under warranty should be requested prior to shipment. A Return Material Authorization Number (RMA), the original purchase date, purchase order number, serial number, model number, reason for return or other pertinent data to establish warranty claim must be included in the documentation to expedite the return or replacement to the owner.

If the unit has been disassembled, misused, or altered without prior **written** authorization, warranty is void. If it has been improperly reassembled or substitute parts have been used in place of factory manufactured parts, warranty is void.

Any modification to any SC product which you have made or may make in the future will void warranty. SC disclaims any and all liability obligation, or responsibility for the modified product, and for any claims, demands or causes of action for damage or for personal injuries resulting from the modification and/or use of such a modified SC product.

SC's obligation with respect to its products shall be limited to replacement, and in no event shall SC be liable for any loss or damage, consequential or special, of whatever kind or nature, or any other expense which may arise in connection with or as a result of such products or the use or incorporation thereof in a job. This warranty is expressly made in lieu of all other warranties of merchantability and fitness for a particular purpose. No express warranty and no implied warranties whether of merchantability or fitness for a particular purpose or otherwise, other than those expressly set forth above, shall apply to SC products.

Other catalogs available from SC Hydraulic Engineering. Contact your local distributor or us direct and request the ones(s) you need by name or number. Catalogs are also available online at www.schydraulic.com.



Catalog # D15001

L3 Series Air Operated Liquid Pumps

Compact sized pumps for pressures up to 15,600 psi plus three styles of power units.

Catalog # D15002



L10 SERIES AIR OPERATED LIQUID PUMPS

10" Air drive double-acting pump for pressures up to 30,000 psi.



Catalog # D15004

AIR BOOSTERS & SYSTEMS

Compact and double-acting up to 5:1 ratio plus booster systems with reservoirs and air controls.

Catalog # D15005



AIR OPERATED GAS BOOSTERS

Single and double-acting and two stage boosters up to 25,000 psi plus complete gas booster systems.



Catalog # D15007

D/10 SERIES POWER UNITS

Six different types with and without reservoirs and pressures up to 65,000 psi. All non-electric.

Catalog # D15006



FLOW CONTROL & AIR PILOT SWITCH VALVES

High pressure check, sequence, release, relief, and air pilot switch valves for liquid and gas applications.

Distributed by: